

Coupe B-B  
Echelle : 1:2

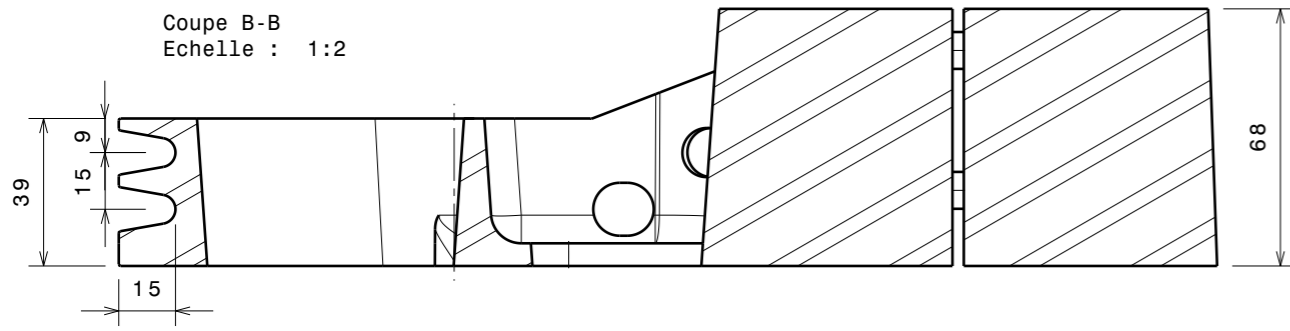

Vue de dessous  
Echelle : 1:2

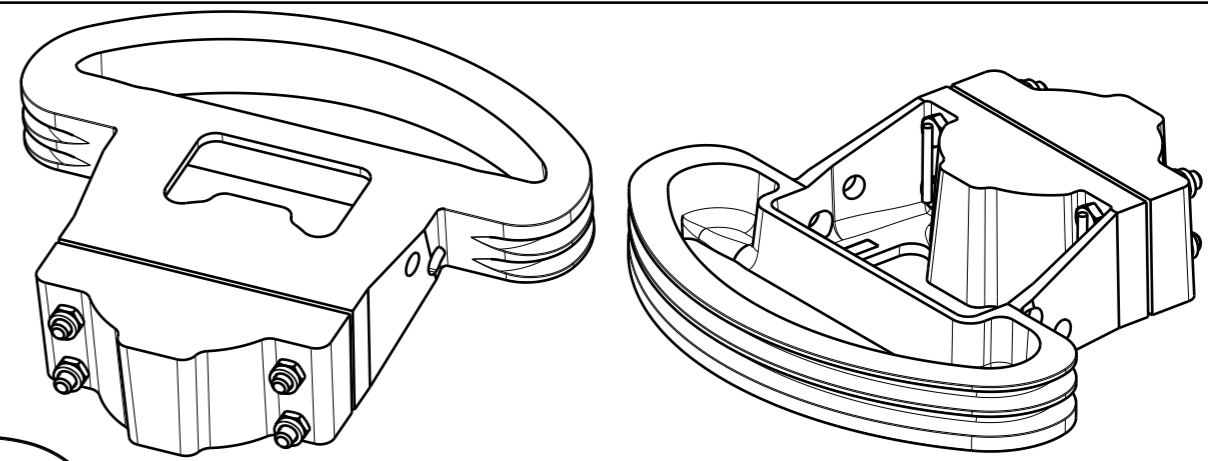
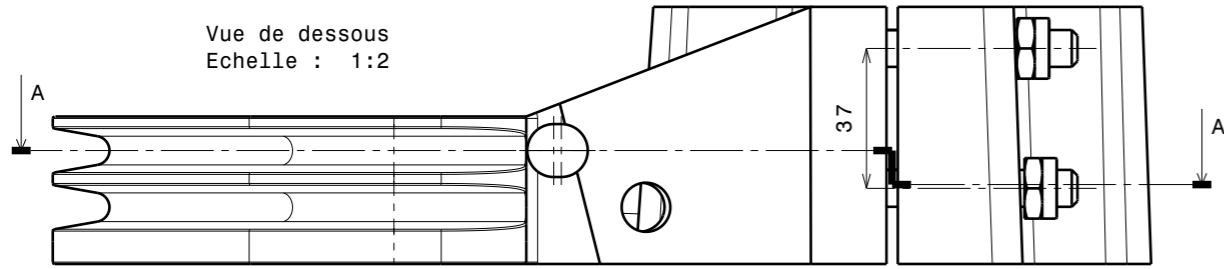

USINAGES SUIVANT DEMANDE CLIENT  
/ MACHINING AS CUSTOM'S REQUEST

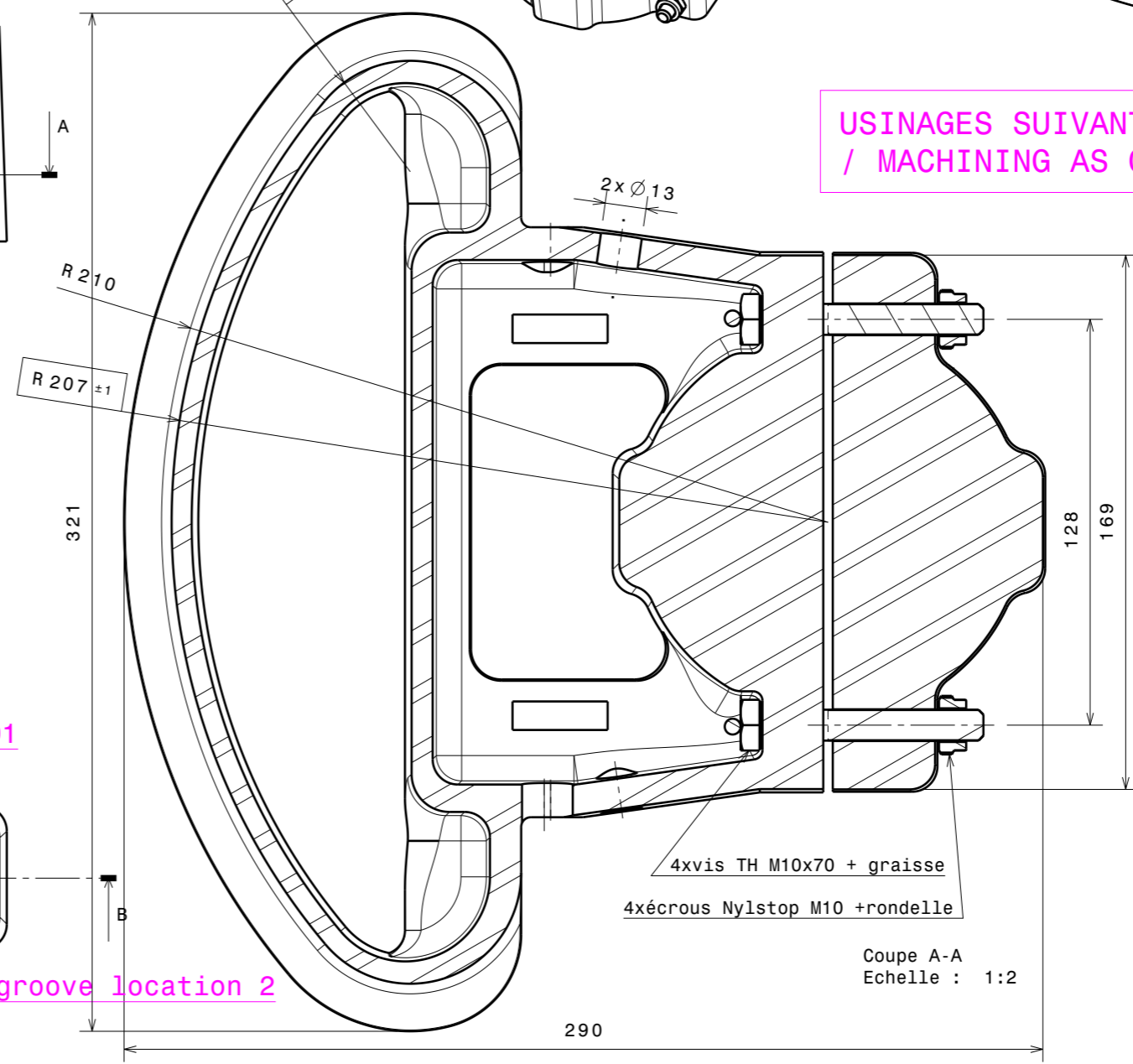

D1 MAXI = 90mm

groove location 1

groove location 2

4xvis TH M10x70 + graisse  
4xécrous Nylstop M10 +rondelle

Coupe A-A  
Echelle : 1:2

Vue de face  
Echelle : 1:2

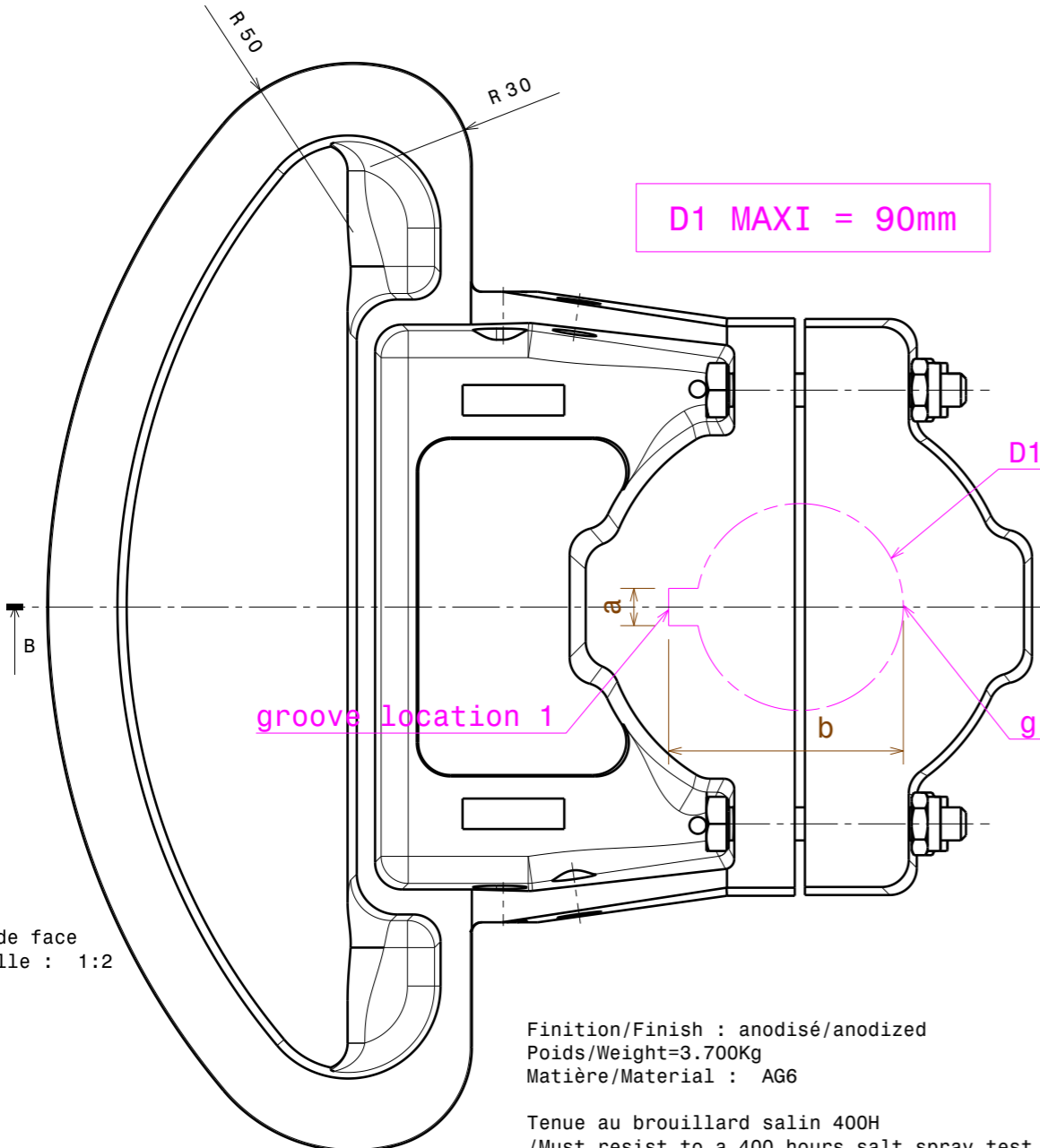

Finition/Finish : anodisé/anodized  
Poids/Weight=3.700Kg  
Matière/Material : AG6  
  
Tenue au brouillard salin 400H  
/Must resist to a 400 hours salt spray test

-	-	-	-
ind	date	dess.	modifications
matière/material : AG6 ANODISE 20 um			tol.gén:ISO2768m Finition/finish: -
Echelle Scale:	dess.: CL	le 15/01/19	vérif. -
CE PLAN EST LA PROPRIETE DE LA SOCIETE GOÏOT. IL NE PEUT ETRE COMMUNIQUE NI REPRODUIT SANS NOTRE AUTORISATION ECRITE.			
<p>3, rue du Chêne Lassé BP 89 44814 St-Herblain Cédex France tél : (33) 2 40 92 29 30 Fax : (33) 2 40 92 29 40</p>		<p><b>SECTEUR R210 80° GENERIQUE</b></p>	
Produit : -			Réf.: 127318
A3 h			Dr. : P11868